

Typico System B-1 (IBM System)

Ultraschlankes 2-seitiges Hängesystem

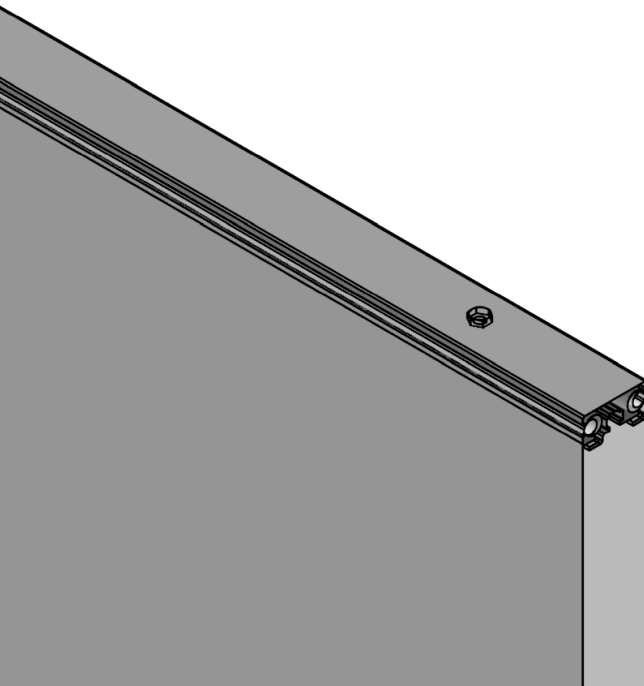
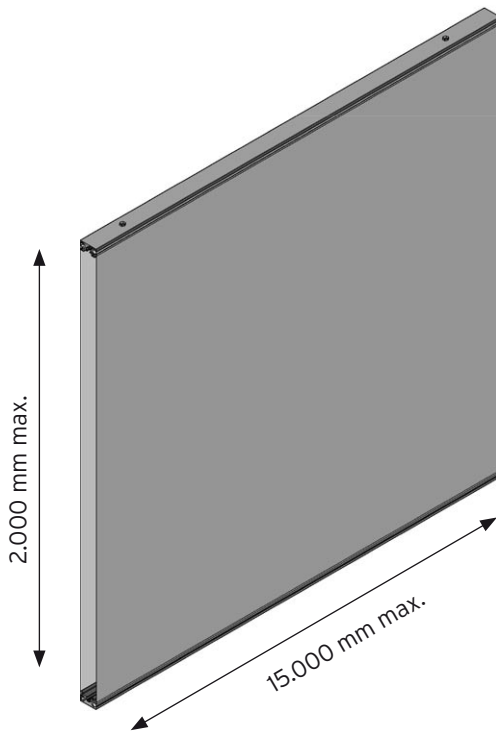

- Einsatz:**
- Innenbereich
 - Messen, Veranstaltungen, Events
 - Permanenteinsatz / Architektur
- Form:**
- gerade, gebogen (min. $r=1,5m$) oder abgewinkelt, realisieren Sie ihre Wunschform
- Masse max.:**
- Breite: 15m, Höhe: 2m (ungebogen einteilig möglich)
 - Sondergrößen auf Anfrage
 - das System ist auch in Segmentbauweise erhältlich und dabei in beliebigen Längen und Formen (z.B. Kreis) kuppelbar
- Druck:**
- grundsätzlich alle Materialien geeignet
 - besonders geeignet: NP 292N und Dynajet 320
- Technik:**
- Abhängung ca. alle 1,5m
 - verdeckte innenliegende Spannmechanik
 - Nachspannen jederzeit möglich
 - Systembreite: 40mm
 - Gewicht: 3-5kg / lfdm
 - Schienen in Alu-natur (Standard) oder eingefärbt nach RAL (+ Sonderfarben)
 - Banner sollten für ein optimales Spannergebnis seitlich getackert und mit einer Abdeckung versehen werden
 - Mehrfacheinsatz der Mechanik mit neuem Druck möglich
 - einfache Aufhängung mittels Stahlseil und justierbaren Seilspannern

typico
MEGAPRINTS