

# Typico System W-1 (Goodwood System)

1- & 2-seitiges Stehwandsystem

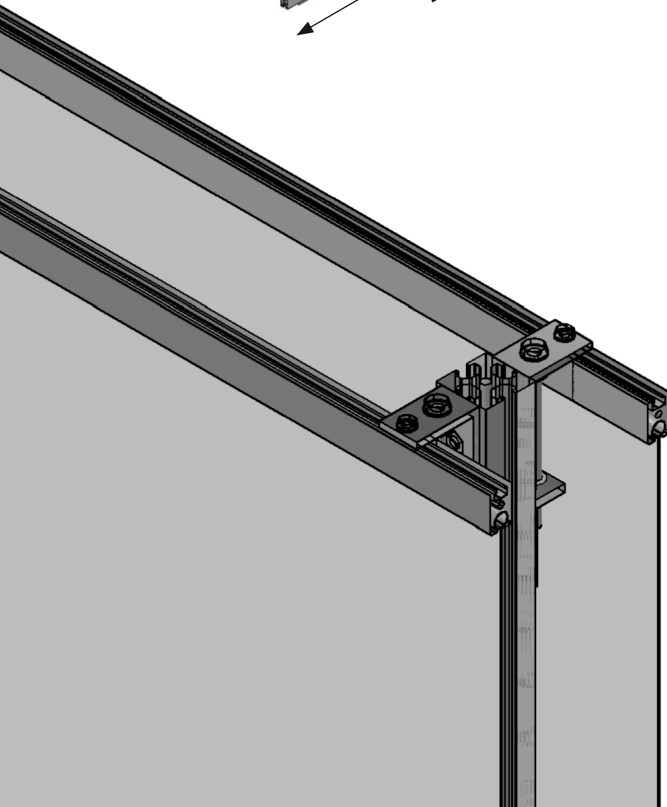
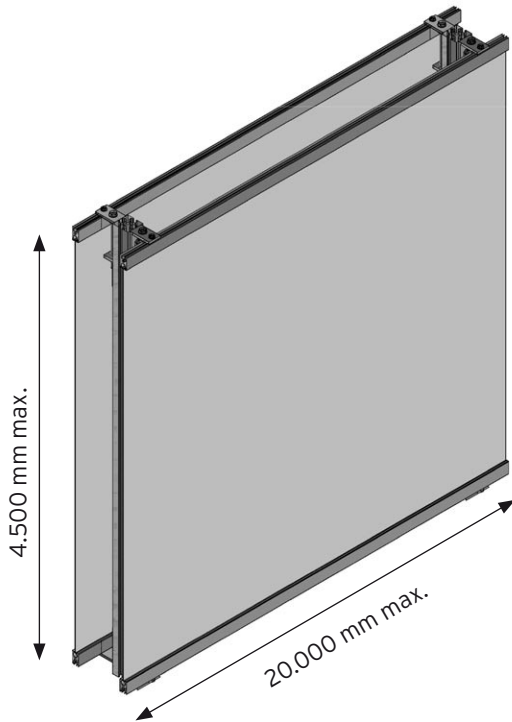

**Einsatz:** - Innenbereich  
- Messen, Veranstaltungen, Events  
- Permanenteinsatz/ Architektur

**Form:** - gerade, gebogen (min.  $r=1,5m$ ) oder abgewinkelt, realisieren Sie ihre Wunschform  
- Türen, Fensterausschnitte oder Bildschirmhalterungen können problemlos integriert werden

**Masse max.:** - Breite: 20m, Höhe: 4,5m (ungebogen einteilig möglich)  
- Sondergrößen auf Anfrage  
- das System ist auch in Segmentbauweise erhältlich und dabei in beliebigen Längen und Formen (z.B. S-Form) kombinierbar

**Druck:** - grundsätzlich alle Materialien geeignet  
- besonders geeignet:  
Artist Heavy, Digitex Soft, Dynajet 320  
- Unterspannung mit Molton möglich (absolut blickdicht)

**Technik:** - innenliegende Systemsteher mit Spanmechanik  
- Systemsteher ca. alle 1 - 1,2m  
- separate Spanmechanik für Innen- und Außenseite  
- Nachspannen jederzeit möglich  
- Systembreite: ca. 130mm oder ca. 160mm  
- freistehend mit Füßen oder zur Bodenverschraubung  
- Gewicht: 10-15kg / lfdm, je nach Ausführung  
- Schienen in Alu-eloxiert (Standard) oder eingefärbt nach RAL (+ Sonderfarben)  
- Banner sollten für ein optimales Spannergebnis seitlich getackert und mit einer Abdeckung versehen werden  
- Mehrfacheinsatz der Mechanik mit neuem Druck möglich  
- auch als Leihsystem in den Standardhöhen 2500mm, 3000mm, 4000mm und 4500mm

**typico**  
MEGAPRINTS